

Tumultartad japansk premiär för Nimo-KG

Nytt samarbete med Tetra Pak Japan – mitt under jordbävningen

På eftermiddagen den 11 mars drabbades Japan av den största jordbävningen sedan landets mätningar startade. Bara timmar tidigare var Nimo-KG och Tetra Paks intet ont anande japanska division nära nog överens om sitt första samarbete. Sedan blev allt tyst.

– Utan tvekan det mest omtumlande jag upplevt i jobbet, säger Torsten Palmgren, marknadschef på Nimo-KG.

Den 15 mars fick Nimo-KG, global teknikleverantör till livsmedelsbranschen, klartecken på en offert till Japan. Det efter fyra dagars tystnad från köparen.

Tillsammans med ytterligare leverantörer hade man lämnat ett förslag på en produktionslinje för kräm och sylt till Tetra Pak i Tokyo. Men plötsligt blev det helt tyst ifrån kontaktpersonen. Jordbävningen slog till knappt 40 mil från kontoret, uppmättes till en nia på Richterskalan och fick en mängd allvarliga följder.

– Vi kunde bara följa rapporteringen om kärnkraftsolyckan i media, vilket kändes väldigt obehagligt efter en period av intensiva förhandlingar. Skavet kom på fredagen och nästa kontakt först på tisdagen. Men som tur var visade sig alla vara välbehållna, säger Torsten Palmgren.

Samarbetet med Tetra Pak har pågått i många år och Nimo-KG har hunnit leverera till fabriker i ett flertal olika länder – detta är dock första gången till Japan.

Nimo-KG:s del i produktionslinjen består av två stycken tömmare av modell SK 800 MK som har till uppgift att fylla en gigantisk bärbokare med råvaror. Luckan till kärlet öppnas manuellt varefter maskinen lyfter, tippar och tömmer två transportvagnar à 500 liter via stora trattar. För att eliminera all olycksrisk är varje rörelse elektroniskt låst till dess att operatören givit klartecken och inga fysiska hinder ligger i vägen.

Med bara någon veckas fördröjning har maskinerna nyss installerats i den japanska fabriken där man just nu arbetar för fullt med att kalibrera produktionslinjen. Ordern är i sin helhet värd cirka en miljon SEK.

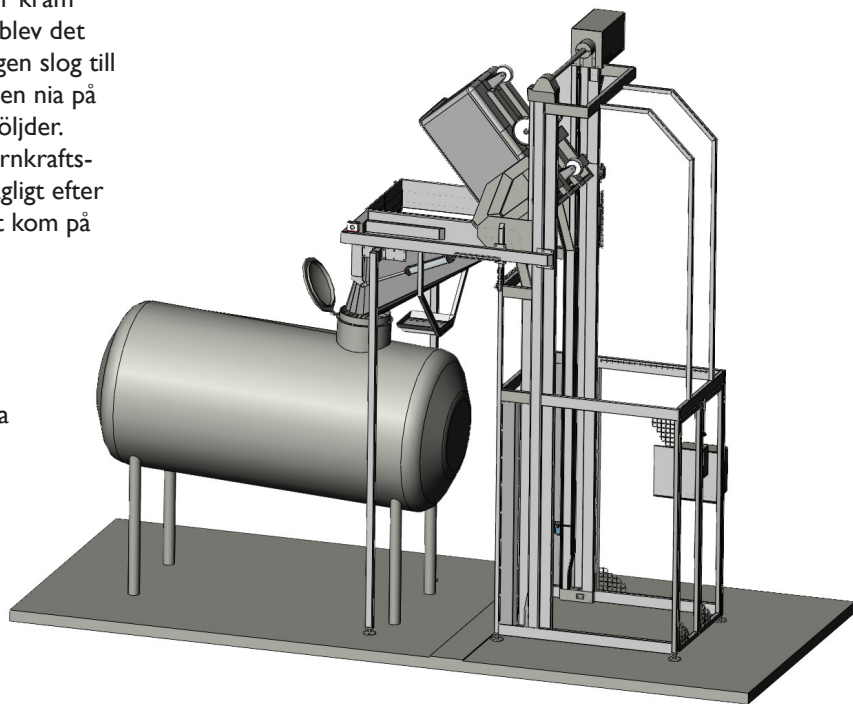

Nimo-KG:s tömmare SK 800 MK hjälper till att fylla bärbokarkärlet med de goda japanska råvarorna.



För mer information vänligen kontakta:

Johan Bergman, VD
Mail: johan@nimo-kg.se
Växel: 0418 - 44 64 40
Direkt: 0418 - 44 64 45

Torsten Palmgren, försäljningschef
Mail: torsten@nimo-kg.se
Växel: 0418 - 44 64 40
Direkt: 0418 - 44 64 49

